

## Real and Faux Wood Blinds

Thank you for making Kirsch a part of your home. You have chosen the finest wood blinds available, designed with the elegant styling for which Kirsch is renowned. Learn more about Kirsch and discover a resource of information, ideas, and support at [www.kirsch.com](http://www.kirsch.com).

**Read all installation instructions before installation.**



### **! DANGER STRANGULATION HAZARD**

- Keep cords out of the reach of children.
- Move cribs and furniture away from cords.
- Remove objects below windows.
- Loops will appear when the shade is in the raised position.
- Do not tie cords together.
- Install a cord tensioner or cord cleat.



#### EMERGENCY FIRST AID FOR STRANGULATION



- Remove cord from child's neck
- Call 911 or Emergency Center
- Clear throat
- Check breathing and heartbeat
- Begin CPR

#### Contacting Us

To contact Kirsch customer service regarding any questions or concerns you may have about your new blinds, you may reach us at:

**1-800-817-6344** (9:00 am – 6:00 pm EST)

[www.kirsch.com](http://www.kirsch.com)

#### Additional Parts and Services

- **Purchasing extra or replacement parts**  
Should the need arise, you may have your Kirsch blinds repaired or restrung through our repair center. Please contact Kirsch customer service through [www.kirsch.com](http://www.kirsch.com) for a return authorization number.

#### Operating your blinds

Your blinds are designed for many years of trouble-free operation. Following these instructions will help you get the most from your investment.

##### Adjusting slat tilt:

**Tilt Wand Models:** Rotate the tilt wand clockwise or counterclockwise to open or close the slats. **Do not force or pull down on the tilt wand!**

**Tilt Cord Models:** Gently pull one end of the cord to adjust tilt in one direction; pull the other end to adjust in the opposite direction.

##### Raising or lowering the blinds:

**IMPORTANT: The slats must be in the open position before raising or lowering the blinds. If they are not, premature cord wear and possible breakage may result.**

##### Corded models:

Pull the cord gently toward the center of the window; then pull to raise or release to lower the blinds. If your blinds have hold-down brackets, make sure that the bottom rail is unhooked from the hold-down brackets before attempting to raise the blinds.

**Do not force the cord; if the blinds do not raise or lower, check for objects preventing proper operation.**

##### Cordless models:

**To lower your blinds,** place hand on bottom rail near the center or on the handle (on some models) and pull down. Release and blinds will stay in place.

**To raise your blinds,** place hand on bottom rail near the center or on the handle (on some models) and push up until desired location is reached. Release and blinds will stay in place.

##### Notes for Cordless Models:

- Raising or lowering the blind from the edges can cause the spring mechanism to get off cycle, resulting in the blind hanging unevenly. To straighten an uneven blind, fully extend the blind then raise it from the center, as described above.
- If the blind is not opened or closed for an extended period of time, fully extend the blind then gently raise and lower it 3–5 times to return the blind to optimum operating performance.
- The blind is designed so that the fully extended length should barely touch the sill or hang slightly above the window sill. If forced beyond its fully extended length, the blind will slowly creep back to the designed length. This is normal.

#### Care and cleaning

Keep your real and faux wood blinds looking their best by periodically wiping them with a soft cloth, a dusting mitt, or the round brush attachment from a vacuum cleaner.

##### Tips:

- You can clean the blinds hanging in place or take them down.
- By tilting the slats down, but not quite closed, you'll be able to clean most of the top surface of each slat.

##### Additional instructions apply as follows:

###### For Stain-Finished Hardwood Blinds:

- Treat periodically with lemon oil or other wood preservatives to protect finish.
- Do not damp-clean blinds with a stained finish because water could affect their gloss and appearance.

###### For Painted Wood and Faux Wood Blinds:

- Painted Wood and Faux Wood blinds can be cleaned with a soft, damp cloth.

**NOTE:** The warranty for your blinds does not cover damage or discoloration caused by improper cleaning.

#### Before you begin your installation:

**Read all installation instructions before you begin!**

**IMPORTANT:** Do not remove binding until the blind is installed in the window.

- Make sure that you have all tools and hardware needed for installation.
- Check the installation surface (wall, ceiling, or window frame) to ensure that you have suitable hardware and tools for the material.
- Double-check the headrail for proper width. If you are installing several sets of blinds, be sure to match them with the appropriate window.
- Check the parts list to confirm that you have the correct number and types of brackets.
- Unless otherwise specified, the valance is cut to match the headrail width. In certain circumstances, such as when the top of the window opening is wider than the lower portion of the opening, the ends of the valance may not cover the box brackets.

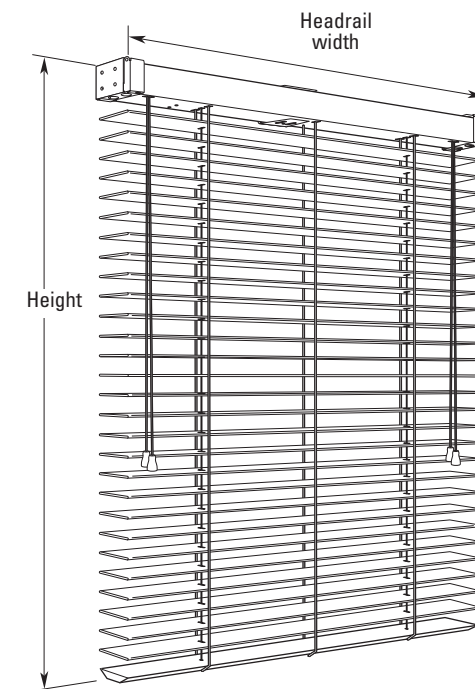

#### Key Parts

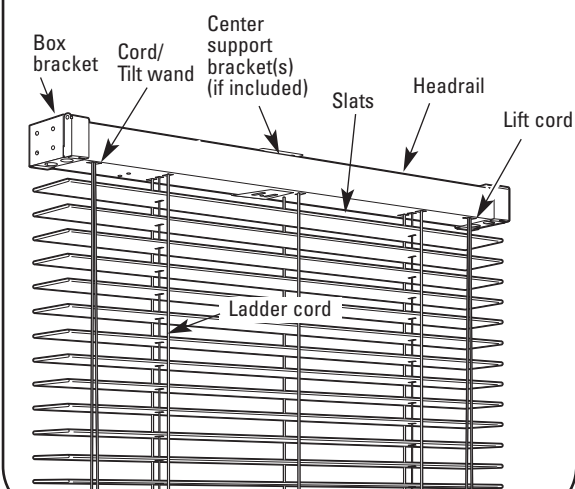

#### Tools and hardware you may need (not included)

The tools and hardware that you will need for installing your blinds will vary, depending on the installation surface and mounting bracket type. Tools typically used for installation include:

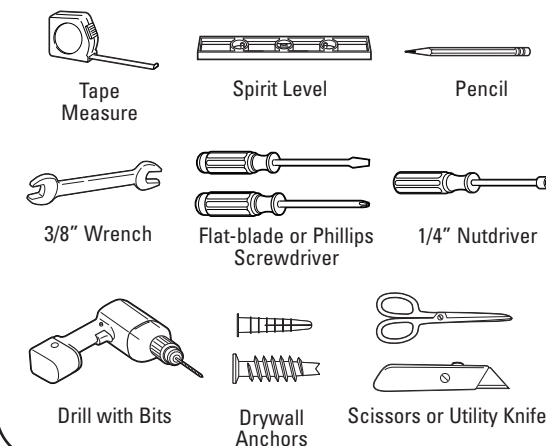

#### 1 Mounting brackets

There are two types of brackets used for real and faux wood blinds installation. Bracket appearance and quantity may vary depending on size and headrail length. Always use two mounting screws per bracket.

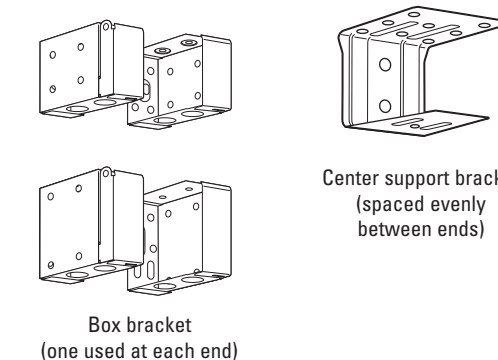

#### Preparing box brackets for installation:

- Open the front of the bracket by lifting while pressing on the bottom of the bracket to release the locking tab.

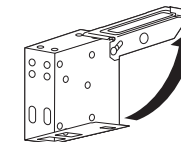

## 2 Using optional extension brackets or spacers

If your blinds include optional extension brackets or spacers, you will need to use them to determine mounting hole locations in Steps 3 and 4.

### Extension brackets

Align the holes in the box bracket with the desired set of small holes in the extension bracket, as shown, and temporarily attach the brackets together using two self-tapping screws per bracket. Use the installation screws shipped with your blinds and #8 drywall anchors (not included) to attach the extension brackets to the wall before final installation of the box bracket to the extension bracket.

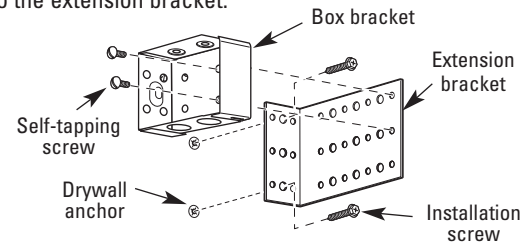

### Spacers

**NOTE:** If the width of the slats on your blinds is greater than 2", then the plastic spacer must be used as shown to allow for clearance between the blinds and the window. Blinds with slats wider than 2" will not function properly without the spacer.

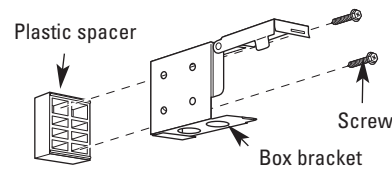

## 3A Mark the bracket locations—outside-mount installation

- Position the box brackets at each end of the headrail.
- Position the center support bracket (if included) in the center, if using only one. If more than one center support bracket is included, space them evenly along the headrail. Make sure they will not interfere with the cord mechanism.
- Use a spirit level to check for levelness, and mark the bracket mounting hole locations, two per bracket, making sure they are square and equally spaced.
- Continue to step 4A.

### Outside mount

Center support bracket(s) (if included)

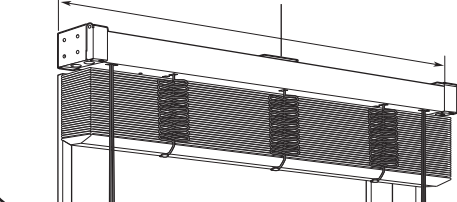

## 3B Mark the bracket locations—inside-mount installation

- Position the box brackets at each end of the headrail. Depending on the installation location, box brackets can be attached using the top, back, or the side holes.
- Position the center support bracket (if included) in the center, if using only one. If more than one center support bracket is included, space them evenly along the headrail. Make sure they will not interfere with the cord mechanism.
- Mark the location of the desired bracket mounting holes, two per bracket, making sure they are square and equally spaced.
- Continue to step 4B.

### Inside mount

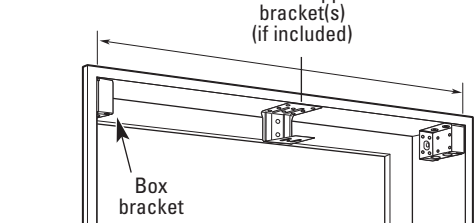

## 4A Install the brackets—outside-mount installation

Example: Installation in drywall using #8 drywall anchors and the included screws. **Use two screws per bracket.** Continue to step 5.

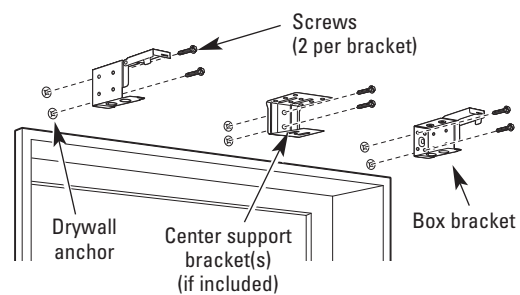

## 4B Install the brackets—inside-mount installation

Example: Installation in a wood window frame using the included screws.

### Use two screws per bracket.

Drill pilot holes using a 1/16" drill bit. Depending on the installation location, box brackets can be attached using the top, back, or side holes.

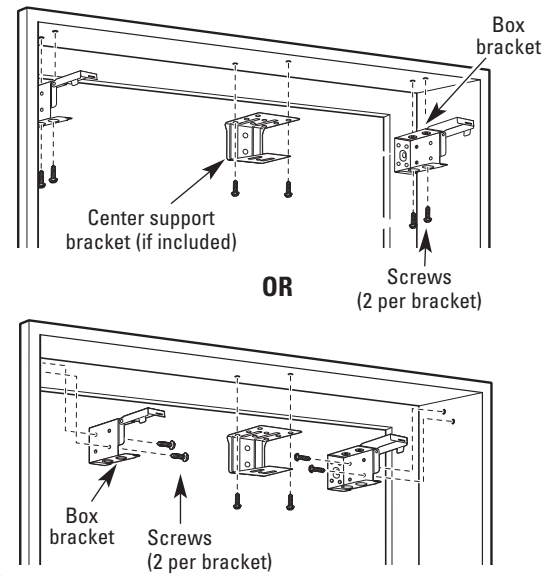

## 5 Attaching the headrail to the mounting brackets

- Align the headrail, tilt mechanism facing out, with the brackets.
- Slide it straight back into the brackets.
- If the headrail can slide from side to side in the box brackets, use a flat-head screwdriver to bend out the tabs on the ends of the headrail until it is snug.

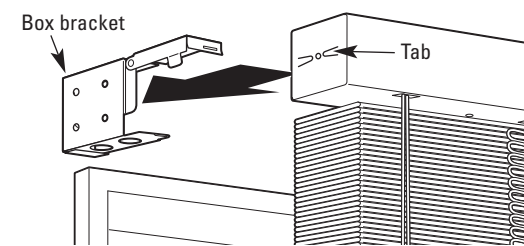

- Lower the front of each box bracket and press until the locking tab clicks into place.

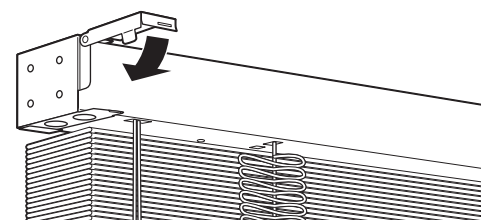

- Remove the binding from the blinds.

## 6 Attach the tilt wand (on some styles)

- Pull up the sleeve (on some models) on the tilt mechanism.
- Clip the end of the wand onto the tilt mechanism, and pull down the sleeve on the tilt mechanism.
- Rotate the tilt wand in each direction to ensure proper operation.

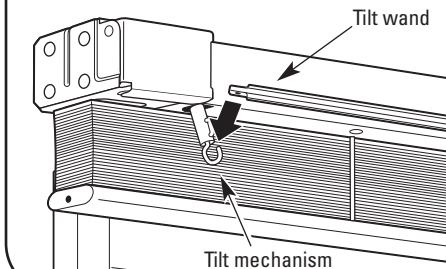

## 7 Attach optional hold-down brackets (on some styles)

**NOTE:** Some styles may have the hold-down pins built into the bottom rail.

- Mark the center of the bottom rail.
- Drill 1/8" diameter by 1/2" deep starter hole to prevent chipping.
- Tap the hold-down pin into the drilled hole.

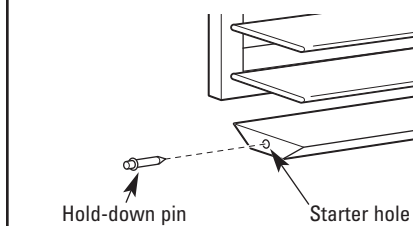

- With the hold-down brackets attached to the bottom rail, lower the blinds to the hold-down bracket mounting surface and mark the bracket locations.
- Attach the hold-down brackets at the bottom of the window with the included screws, as shown for your installation type.
- Slip the hold-down pin into the hole in the bracket.

### Inside mount

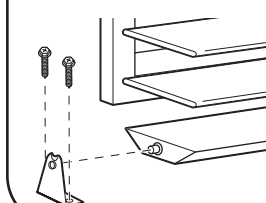

### Outside mount

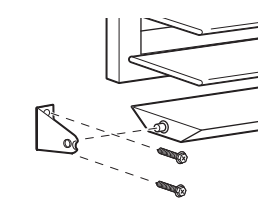

## 8 Attach valance

Your valance may be attached to the headrail by a variety of methods. If you received velcro, simply align the valance to the headrail and apply pressure. If you received plastic clips, follow the instructions below.

- Center the valance on the headrail and use the slots on the bottom of the headrail as a guide to mark the location for the valance clips. Valance installation requires a minimum of two valance clips.

**NOTE:** The number of valance clips may not equal the number of slots in the headrail. Space the provided clips evenly over existing slots. If only two valance clips are provided, use the slots at the each end of the headrail.

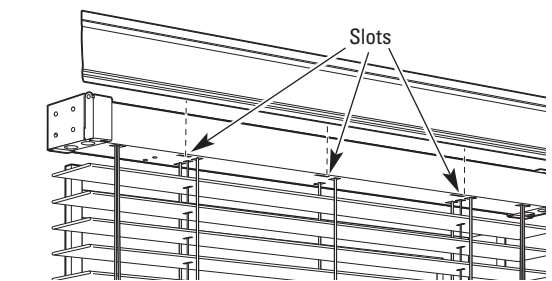

- Insert the clips into the groove on the back side of the valance and then rotate the clip 90°, so that the end of the clip marked "TOP" points up.

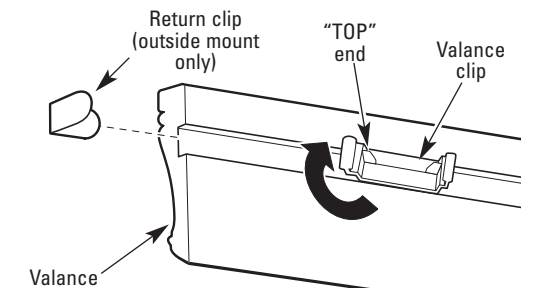

### For outside mounts:

- Insert return clips as far as they will go into each end of the valance.
- Fit the returns onto the return clips.

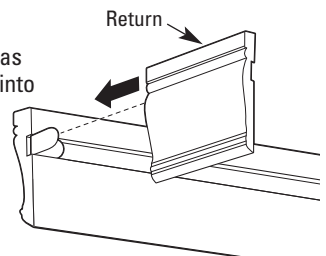

- Align the clips with the slots on the bottom of the headrail and clip into place.

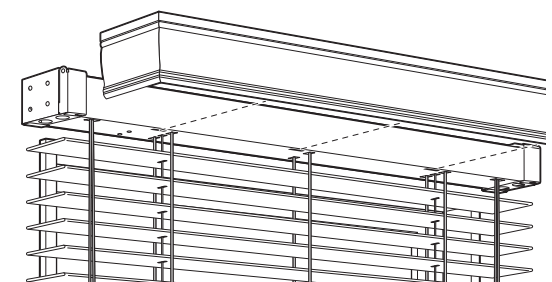

**NOTE:** For optional cornice installation, see separate instructions shipped with the product.

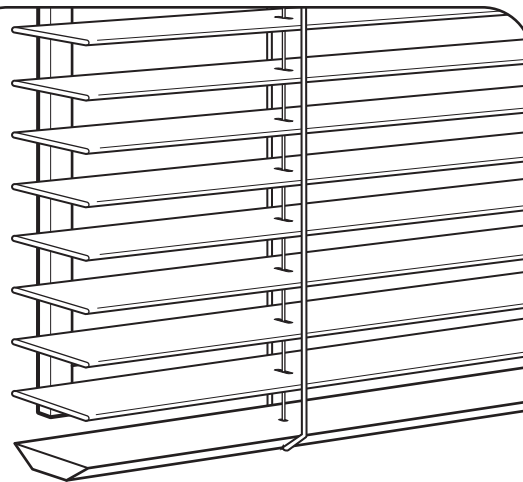

## Persianas de imitación de madera y de madera real

Gracias por hacer que Kirsch forme parte de su hogar. Ha elegido la mejor persiana de madera, diseñada con un estilo elegante por el cual Kirsch es reconocido. Obtenga más información sobre Kirsch y descubra una fuente de información, ideas y asistencia en [www.kirsch.com](http://www.kirsch.com).

Lea todas las instrucciones antes de realizar la instalación.

## PELIGRO DE ESTRANGULACION

- Mantenga los cordones fuera del alcance de los niños.
- Coloque las cunas y los muebles lejos de los cordones.
- Quite los objetos que estén debajo de las ventanas.
- Se formará un lazo al levantar la persiana.
- No ate los cordones juntos.
- Instale un tensor de cordón o una abrazadera de cordón.



### PRIMEROS AUXILIOS PARA CASOS DE ESTRANGULACION



- Quite el cordón del cuello del niño.
- Llame al 911 o al centro de emergencias.
- Desobstruya la garganta del niño.
- Compruebe la respiración y los latidos del corazón.
- Comience la resucitación cardiopulmonar.

### Póngase en contacto con nosotros

Si tiene alguna pregunta o duda relacionada con su nueva persiana, póngase en contacto con el servicio de atención al cliente de Kirsch llamándonos al:

**1-800-817-6344** (de 9:00 a. m. a 6:00 p. m. HORA DEL ESTE)

[www.kirsch.com](http://www.kirsch.com)

### Piezas adicionales y servicio

- Compra de piezas adicionales o de reemplazo
- Si es necesario, puede reparar las persianas o cambiar las cuerdas en nuestro centro de reparación. Póngase en contacto con el servicio de atención al cliente de Kirsch en [www.kirsch.com](http://www.kirsch.com) para obtener el número de autorización de devolución.

### Cómo hacer funcionar sus persianas

Su persiana está diseñada para brindar años de funcionamiento sin problemas. Seguir estas instrucciones lo ayudará a aprovechar al máximo su inversión.

#### Para ajustar la inclinación de los listones:

**Modelos de persianas con vara de inclinación:** Gire la vara de inclinación en el sentido de las agujas del reloj para abrir los listones o en el sentido contrario al de las agujas del reloj para cerrarlos. **¡No fuerce la vara de inclinación ni tire de ella!**

#### Modelos de persianas con cordón de inclinación:

Tire suavemente de un extremo del cordón para ajustar la inclinación hacia una dirección; tire del otro extremo del cordón para ajustar la inclinación en la dirección opuesta.

#### Para subir o bajar las persianas:

**IMPORTANTE: Los listones deben estar abiertos antes de subir o bajar las persianas. Si no lo están, el cordón se puede desgastar o romper en forma prematura.**

#### Modelos de persianas con cordón:

Tire del cordón suavemente hacia el centro de la ventana; luego tire de él para subir las persianas o libérelas para bajarlas. Si las persianas tienen soportes de refuerzo, asegúrese de que el riel inferior esté desenganchado de los soportes de refuerzo antes de tratar de subir las persianas.

**No fuerce el cordón: si las persianas no suben ni bajan, revise si hay objetos que puedan estar obstruyendo el funcionamiento adecuado.**

#### Modelos de persianas sin cordón:

**Para bajar la persiana,** coloque la mano sobre el riel inferior, cerca del centro o sobre la manija (en algunos modelos) y empuje hacia abajo. Suéltela y la persiana quedará fija.

**Para subir la persiana,** coloque la mano sobre el riel inferior cerca del centro o sobre la manija (en algunos modelos) y empújela hacia arriba hasta alcanzar la altura deseada. Suéltela y la persiana quedará fija.

#### Notas para los modelos de persianas sin cordón:

- Si sube o baja las persianas desde los bordes puede ocasionar que el mecanismo de resorte se salga del ciclo, y que la persiana cuelgue en forma dispareja. Para enderezar una persiana dispareja, extienda la persiana totalmente, luego levántela desde el centro, como se indica anteriormente.
- Si deja la persiana abierta o cerrada durante un largo período, extiéndala totalmente y luego súbala y bájela de 3 a 5 veces para restablecer el funcionamiento óptimo de la persiana.
- La persiana está diseñada para que, cuando esté totalmente extendida, apenas toque la solera o cuelgue levemente por encima del alféizar. Si la fuerza más de su largo extendido total, la persiana lentamente volverá al largo diseñado. Esto es normal.

### Cuidado y limpieza

Haga que sus persianas de imitación de madera y de madera real se vean mejor, límpielas periódicamente con un paño suave o una manopla para polvo, o páseles la aspiradora con el accesorio de cepillo redondo.

#### Consejos:

- Puede limpiar las persianas dejándolas colgadas o quitándolas.
- Si inclina los listones hacia abajo, pero sin cerrarlos demasiado, podrá limpiar casi toda la superficie de cada listón.

#### Instrucciones adicionales:

##### Para persianas de madera dura con acabado en tinte:

- Periódicamente, aplíqueles un tratamiento con aceite de limón u otros preservantes para madera a fin de proteger el acabado.
- No limpie con agua las persianas que tienen un acabado en tinte ya que el agua podría afectar el brillo y la apariencia.

##### Para persianas de imitación de madera y de madera pintada:

- Puede limpiar las persianas de imitación de madera y de madera pintada con un paño suave humedecido.

**NOTA:** La garantía de sus persianas no cubre los daños o la decoloración ocasionados por una limpieza inadecuada.

### Antes de comenzar la instalación:

#### ¡Lea todas las instrucciones de comenzar la instalación!

**IMPORTANTE:** No extraiga la protección hasta que la persiana esté instalada en la ventana.

- Asegúrese de tener todas las herramientas y los aditamentos necesarios para la instalación.
- Revise la superficie de instalación (pared, techo o marco de la ventana) y asegúrese de tener los aditamentos y las herramientas que necesite para el material.
- Controle dos veces que el cortinero tenga el ancho adecuado. Si va a instalar varios juegos de persianas, asegúrese de que combinen con la ventana apropiada.
- Revise la lista de piezas y asegúrese de que cuenta con la cantidad y el tipo correcto de soportes.
- A menos que se especifique lo contrario, la cenefa está cortada para que coincida con el ancho del cortinero. En algunas circunstancias, por ejemplo, cuando la parte superior de la abertura de la ventana es más ancha que la parte inferior de la abertura, los extremos de la cenefa pueden no cubrir los soportes en forma de caja.

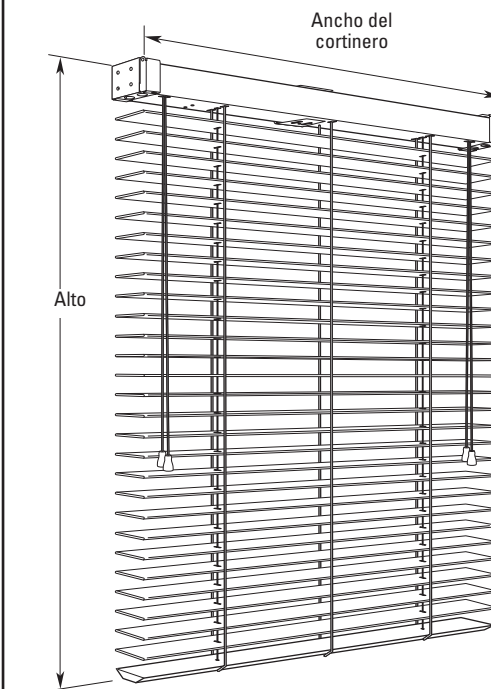

#### Piezas clave

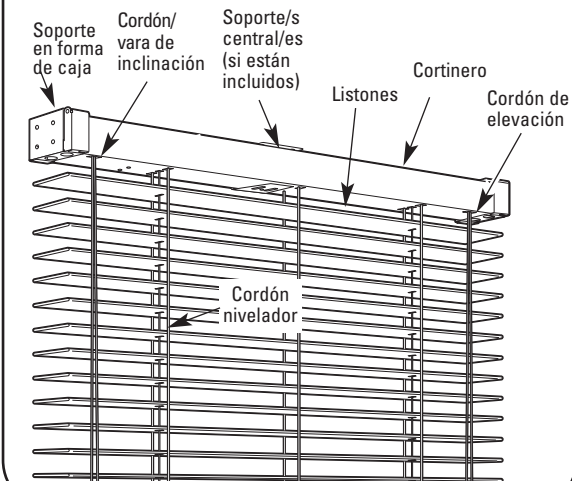

### Herramientas y aditamentos necesarios (no incluidos)

Las herramientas y los aditamentos que necesitará para instalar las persianas pueden variar según la superficie de instalación y el tipo de soporte de montaje.

Las herramientas que generalmente se utilizan para realizar la instalación son:



### 1 Soportes de montaje

Existen dos tipos de soportes utilizados para la instalación de persianas de imitación de madera y de madera real. La apariencia y la cantidad de soportes pueden variar según el tamaño y el largo del cortinero. Siempre utilice dos tornillos de montaje por soporte.

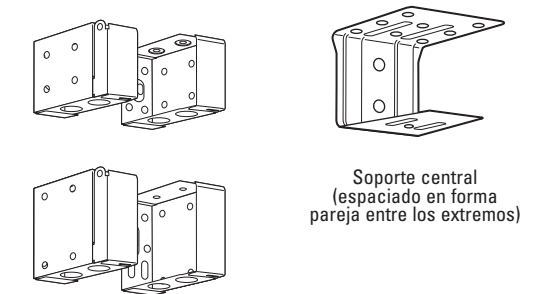

Soporte en forma de caja (se utiliza uno en cada extremo)

#### Preparación de los soportes en forma de caja para la instalación:

- Abra la parte frontal del soporte levantándola mientras presiona la parte inferior para liberar la lengüeta de traba.

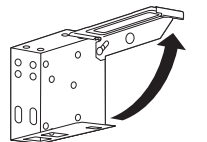

## 2 Cómo utilizar soportes de extensión o espaciadores opcionales

Si las persianas incluyen soportes de extensión o espaciadores opcionales, necesitará utilizarlos para determinar las ubicaciones de los agujeros de montaje en los pasos 3 y 4.

### Soportes de extensión

Alinee los agujeros del soporte en forma de caja con el juego de pequeños agujeros del soporte de extensión, como se muestra, y temporalmente fije los soportes utilizando dos tornillos autorroscantes por soporte. Utilice los tornillos de instalación enviados con las persianas y anclas de expansión para paneles de yeso N.º 8 (no incluidas) para fijar los soportes de extensión en la pared, antes de realizar la instalación final del soporte en forma de caja en el soporte de extensión.

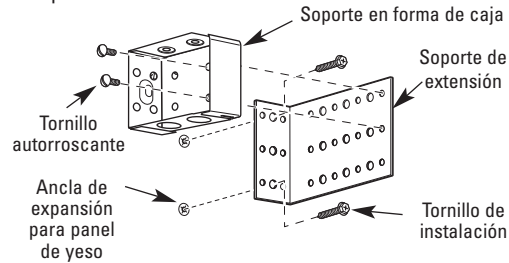

### Espaciadores

**NOTA:** Si el ancho de los listones de la persiana es de más de 2 pulgadas, el espaciador de plástico se debe utilizar como se muestra a fin de dejar un espacio entre la persiana y la ventana. Las persianas que tengan listones de más de 2 pulgadas no funcionarán correctamente sin el espaciador.

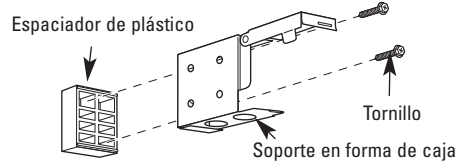

## 3A Marque las ubicaciones de los soportes para la instalación exterior

- Ubique los soportes en forma de caja en cada extremo del cortinero.
- Ubique el soporte central (si se incluye) en el centro, si va a utilizar uno solo. Si se incluye más de un soporte central, espácialos en forma pareja en todo el cortinero. Asegúrese de que no interfieran en el mecanismo del cordón.
- Utilice un nivel de burbuja de aire para controlar la nivelación y marque la ubicación de los agujeros de montaje del soporte (dos por soporte) y asegúrese de que estén a escuadra y espaciados en forma pareja.
- Continúe con el paso 4A.

### Instalación exterior

Soporte de extremo  
Soporte/s central/es (si están incluidos)

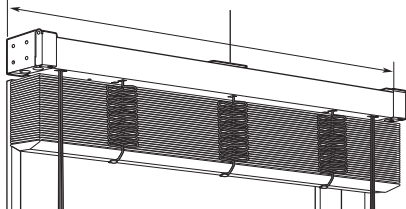

## 3B Marque las ubicaciones de los soportes para la instalación exterior

- Ubique los soportes en forma de caja en cada extremo del cortinero. Dependiendo de la ubicación de la instalación, los soportes en forma de caja pueden fijarse en los agujeros superiores, posteriores o laterales.
- Ubique el soporte central (si se incluye) en el centro, si va a utilizar uno solo. Si se incluye más de un soporte central, espácialos en forma pareja en todo el cortinero. Asegúrese de que no interfieran en el mecanismo del cordón.
- Marque la ubicación de los agujeros de montaje deseados para los soportes (dos por soporte) y asegúrese de que estén a escuadra y espaciados en forma pareja.
- Continúe con el paso 4B.

### Instalación interior

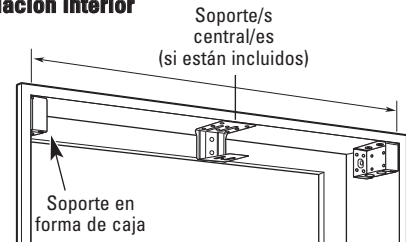

## 4A Cómo instalar los soportes para la instalación exterior

Ejemplo: Instalación en panel de yeso con anclas de expansión N.º 8 para paneles de yeso y tornillos incluidos. **Utilice dos tornillos por soporte.** Continúe con el paso 5.

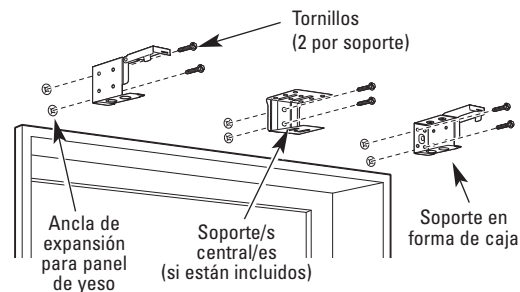

## 4B Cómo instalar los soportes para la instalación interior

Ejemplo: Instalación en un marco de madera con los tornillos incluidos.

### Utilice dos tornillos por soporte.

Realice agujeros guía utilizando una broca para taladro de 1/16 de pulgada. Dependiendo de la ubicación de la instalación, los soportes en forma de caja pueden fijarse en los agujeros superiores, posteriores o laterales.

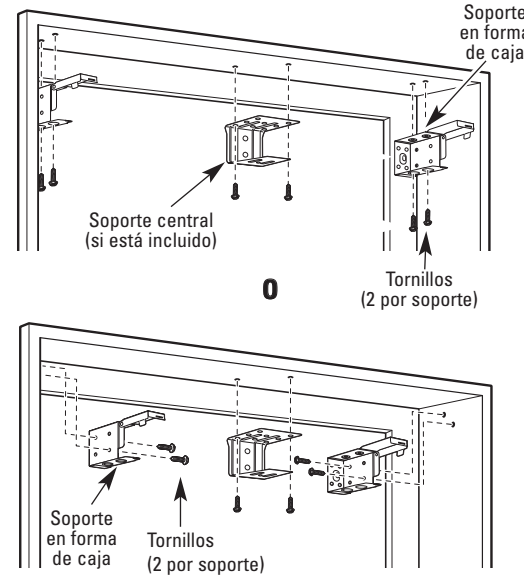

## 5 Cómo fijar el cortinero en los soportes de montaje

- Alinee el cortinero con los soportes, con el mecanismo de inclinación orientado hacia afuera.
- Deslícelo hacia atrás, en los soportes.
- Si el cortinero se desliza de lado a lado en los soportes en forma de caja, utilice un destornillador plano para doblar las lengüetas de los extremos del cortinero hasta que esté ajustado.

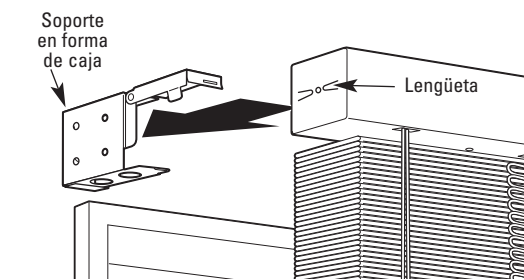

- Baje la parte frontal de cada soporte en forma de caja hasta que la lengüeta de traba se encaje en su lugar.

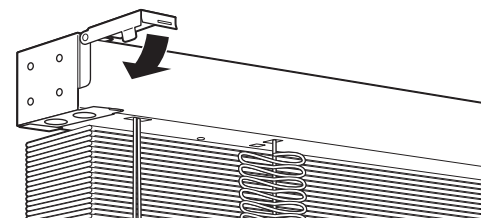

- Extraiga la protección de las persianas.

## 6 Cómo fijar la vara de inclinación (en algunos modelos)

- Levante el manguito que está sobre el mecanismo de inclinación (en algunos modelos).
- Fije el extremo de la vara en el mecanismo de inclinación y tire del manguito hacia abajo sobre el mecanismo de inclinación.
- Gire la vara de inclinación en cada dirección para asegurarse de que funciona correctamente.

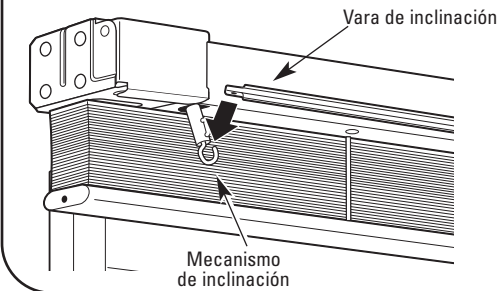

## 7 Fije los soportes de refuerzo opcionales (en algunos modelos)

**NOTA:** Algunos modelos pueden tener pasadores de refuerzo incorporados en el riel inferior.

- Marque el centro del riel inferior.
- Realice un agujero guía de 1/8 de pulgada de diámetro y de 1/2 de pulgada de profundidad para evitar que el material se quiebre.
- Coloque el pasador de refuerzo en el agujero realizado.

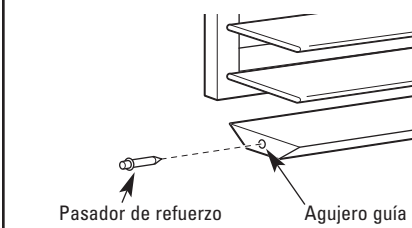

- Con los soportes de refuerzo en el riel inferior, baje las persianas hasta la superficie de montaje del soporte de refuerzo y marque la ubicación de los soportes.
- Fije los soportes de refuerzo en la parte inferior de la ventana con los tornillos incluidos, como se muestra para este tipo de instalación.
- Deslice el pasador de refuerzo en el agujero que está en el soporte.

### Instalación interior

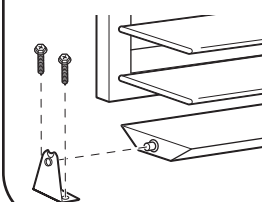

### Instalación exterior

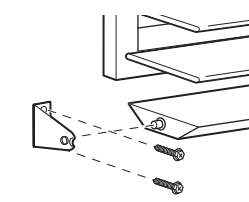

## 8 Cómo fijar la cenefa

Puede fijar la cenefa en el cortinero de distintas formas. Si recibió velcro, simplemente alinee la cenefa con el cortinero y haga presión. Si recibió abrazaderas de plástico, siga las instrucciones que se indican a continuación.

- Centre la cenefa sobre el cortinero y utilice las ranuras de la parte inferior del cortinero como guía para marcar la ubicación de las abrazaderas para cenefa. La instalación de la cenefa requiere un mínimo de dos abrazaderas por cenefa.

**NOTA:** El número de abrazaderas para cenefa puede no ser igual al número de ranuras en el cortinero. Espacie las abrazaderas proporcionadas en forma pareja en las ranuras existentes. Si sólo se han proporcionado dos abrazaderas para cenefa, utilice las ranuras en cada extremo del cortinero.

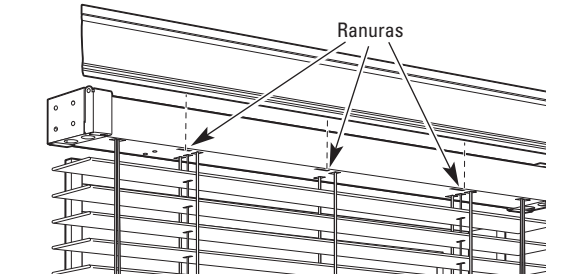

- Coloque las abrazaderas en la lengüeta, en la parte posterior de la cenefa, y luego gírelas a 90°, para que el extremo de la abrazadera que tiene la marca "TOP" (superior) esté orientado hacia arriba.

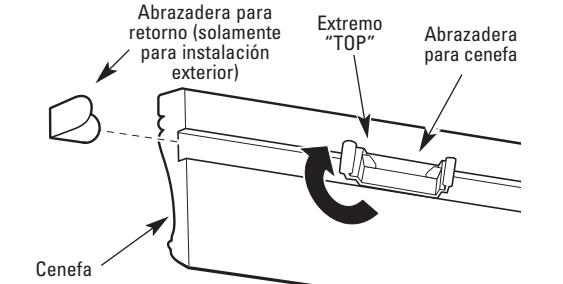

### Para instalaciones exteriores:

- Coloque las abrazaderas para cenefa a una distancia igual que si las colocara en los extremos de la cenefa.
- Encaje los retornos en las abrazaderas para cenefa.

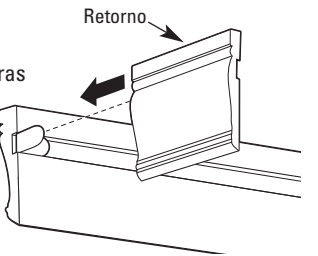

- Alinee las abrazaderas con las ranuras que están en la parte inferior del cortinero y coloque las abrazaderas en su lugar.

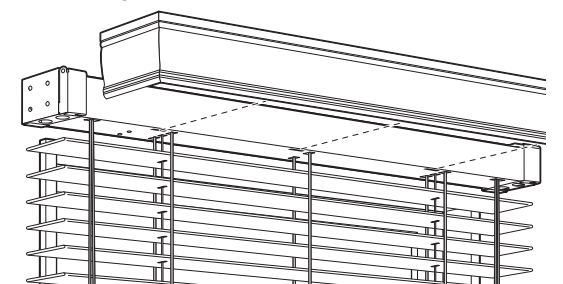

**NOTA:** Para realizar la instalación opcional en la cornisa, vea las instrucciones que se envían por separado con el producto.